

NO-BREAK VOLT GATE VOLT GATE IND

MANUAL
TÉCNICO



P05821 - Rev. 0

⚠ IMPORTANTE

No utilice el equipo sin antes leer este manual de instrucciones.

1. PRESENTACIÓN: CARACTERÍSTICAS TÉCNICAS DEL SISTEMA ELECTRÓNICO

El NO-BREAK Volt Gate PPA ha sido desarrollado especialmente para portones automáticos. Posee características especiales para funcionar con las Centrales de Comando de PPA para reducir el consumo de energía eléctrica del equipo cuando él está funcionando con la batería. También posee un estabilizador en el circuito para compensar posibles variaciones en la tensión de la red eléctrica.

2. CONEXIONES ELÉCTRICAS

2.1. Diagrama de conexión VOLT GATE IND

Se puede ver en detalle las conexiones eléctricas en general en el siguiente diagrama:

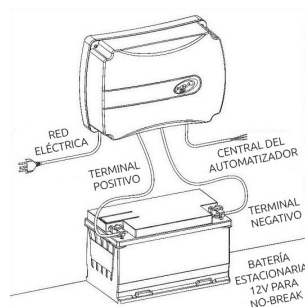

2.2. Diagrama de conexión VOLT GATE

DEFINICIONES

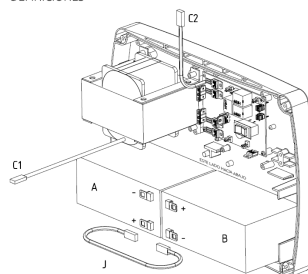

C1: CABLE ROJO DEL TRANSFORMADOR
C2: CABLE NEGRO DEL TRANSFORMADOR
J: CABLE JUMPER ROJO (SEPARADO)
-: TERMINAL NEGATIVO
+: TERMINAL POSITIVO
A: BATERÍA A
B: BATERÍA B

PASO 2

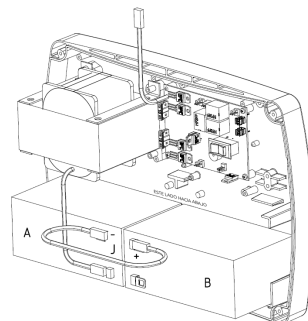

CONECTAR EL CABLE JUMPER ROJO (J) ENTRE EL POLO NEGATIVO (-) DE LA BATERÍA A Y EL POLO POSITIVO (+) DE LA BATERÍA B

PASO 1

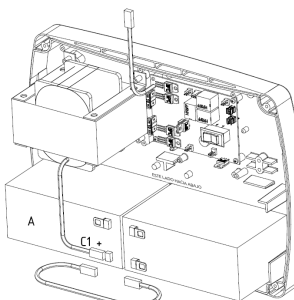

CONECTAR EL CABLE ROJO DEL TRANSFORMADOR (C1) AL POLO POSITIVO (+) DE LA BATERÍA A

PASO 3

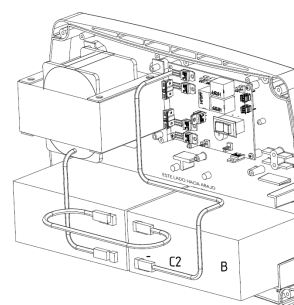

CONECTAR EL CABLE NEGRO DE LA PLACA DEL NO-BREAK (C2) AL POLO NEGATIVO (-) DE LA BATERÍA B

3. ALIMENTACIÓN DEL SISTEMA

La conexión de la red eléctrica debe ser de acuerdo con la figura arriba. El NO-BREAK Volt Gate posee tensión fija de trabajo, o 127V / 60Hz o 220V / 60Hz que debe ser especificada por el Cliente en la fecha de compra del Producto.

✍ **NOTA:** El equipo no es bivolt.

La batería utilizada para alimentar el NO-BREAK Volt Gate PPA durante falta de energía eléctrica debe ser de 12V tipo estacionaria específica para NO-BREAKs y tener capacidad mayor o igual a 45Ah (Ampere-hora) para que el equipo suministrado a la potencia especificada.

El tiempo de carga plena de las baterías puede variar de acuerdo con la capacidad en [Ah] de ellas, el cargador integrado provee aproximadamente 13,8V con limitador de corriente en 1,5A.

4. CONEXIONES ELÉCTRICAS

4.1. Conexión de la alimentación AC

El NO-BREAK Volt Gate suministrará la tensión para la central del automatizador PPA a través del enchufe integrado a la caja.

⚠ IMPORTANTE

Para los automatizadores con Centrales Monofásicas, se debe ajustar a embrague electrónico (fuerza) para el valor máximo.

4.2. Conexión del cable de comunicación de 4 vías entre No-break y la Central del Automatizador

Se puede hacer una conexión, a través del conector INFO UPS de 4 vías en la tarjeta electrónica del NO-BREAK Volt Gate PPA, para informar a la central del automatizador (TRIFLEX CONNECT) que el NO-BREAK está funcionando con la batería; así la Central PPA reduce

el consumo de energía durante el funcionamiento para aumentar la capacidad de funcionamiento (autonomía), además de señalar para el no-break apagar la etapa de potencia cuando el motor está apagado, permitiendo reducir aún más el consumo de energía de la batería cuando el portón está parado; apenas los comandos de entrada y receptor de RF son energizados directamente por la batería.

La longitud del cable de comunicación entre el No-break PPA y la central debe ser menor que o igual a 20 metros.

! IMPORTANTE

Esta conexión es obligatoria en los modelos corredizos DZ 1500, 2500 IND y DZ Condominium.

4.3. Conexión del cable de comunicación de 2 vías entre el No-break y la Central del Automatizador

Otra conexión puede ser hecha, a través del conector INFO de 2 vías en la tarjeta electrónica del NO-BREAK Volt Gate PPA, para informar a la central del automatizador que el NO-BREAK está funcionando con la batería; así la Central PPA (TRIFLEX TOP) reduce el consumo de energía para aumentar la capacidad de funcionamiento (autonomía).

La conexión no interfiere en la operación de la Central, mismo cuando conectada en un borne utilizado por ella, pues los datos son enviados simultáneamente a los comandos. En las Centrales TRIFLEX se debe conectar a los bornes "ABR + GND" y en las centrales INVERSORAS para Puerta Automática, al conector RECEPTOR (los dos pines de la derecha del Receptor).

! IMPORTANTE

Esta conexión es obligatoria, en los modelos corredizos DZ 2500 IND, DZ 1500 IND y DZ Condominium, en caso de que la central no tenga la conexión de 4 vías citada en el punto anterior.

4.4. Sección Transversal de los Cables de Alimentación y Comunicación

El gálibo de los cables debe ser mayor cuando la distancia entre el NO-BREAK Volt Gate y la Central aumentar, según la siguiente tabla:

Distancia	Sección Mínima del Cable de señal	Sección Mínima del Cable de Alimentación de la Central
Hasta 10m	0,3mm ²	1,5mm ²
Desde 10m hasta 20m	0,5mm ²	2,5mm ²

5. ESPECIFICACIONES ELÉCTRICAS

Modelo de NO-BREAK	VOLT GATE 127V	VOLT GATE 220V
Tensión de Entrada	127V / 60Hz +/- 20%	220V / 60Hz +/- 20%
Tensión de Salida	127V / 60Hz +/- 20%	220V / 60Hz +/- 20%
Tensión de la Batería	24V	24V
Capacidad mínima de la batería recomendable	7Ah	7Ah
Corriente máxima del cargador de batería integrado	1,5A	1,5A
Tensión de salida del cargador de batería	27,6V	27,6V
Potencia Máxima permitida (por 5 segundos como máximo)	700VA	700VA
Potencia Nominal (uso hasta descargar la batería)	350VA	350VA
Corriente del Fusible de Entrada	10A	10A
Corriente del Fusible de la Batería	30A	30A

Modelo de NO-BREAK	VOLT GATE IND 127V	VOLT GATE IND 220V
Tensión de Entrada	127V / 60Hz +/- 20%	220V / 60Hz +/- 20%
Tensión de Salida	127V / 60Hz +/- 20%	220V / 60Hz +/- 20%
Tensión de la Batería	12V	12V
Capacidad mínima de la batería recomendable	45Ah	45Ah

Corriente máxima del cargador de batería integrado	1,5A	1,5A
Tensión de salida del cargador de batería	13,8V	13,8V
Potencia Máxima permitida (por 5 segundos como máximo)	1000VA	1000VA
Potencia Nominal (uso hasta descargar la batería)	550VA	550VA
Corriente del Fusible de Entrada	10A	10A
Corriente del Fusible de la Batería	60A	60A

6. SEÑALIZACIONES

6.1. Visual

El NO-BREAK PPA posee dos LEDs para señalización del funcionamiento. Vea tabla abajo:

LED VERDE	LED ROJO	LED AZUL
ENCENDIDO: NO-BREAK ENCENDIDO	ENCENDIDO: FUNCIONANDO CON LA BATERÍA	ENCENDIDO: BATERÍA CARGADA
APAGADO: NO-BREAK APAGADO	APAGADO: FUNCIONANDO POR LA RED	APAGADO: SIN ENERGÍA.
PARPADEANDO LENTAMENTE: MODO DE ECONOMÍA DE ENERGÍA ACTIVADO		PARPADEANDO LENTAMENTE: CARGANDO BATERÍA
PARPADEANDO RÁPIDAMENTE: PROTECCIÓN DE SOBRECARGA ACCIONADA.		

6.2. Sonora

El NO-BREAK PPA también señala que está funcionando por la batería a través de un "bip" sonoro. La frecuencia de los "bips" aumenta a medida que la tensión de la batería empieza a caer.